

Chraňte svá kuřata:

Když se Louie přiblíží k vašim žetonům s kuřaty, stiskněte konec rampy, tak aby se letadlo odrazilo a nenarazilo do vašich žetonů. Louie se bude kroutit, otáčet, létat v kruzích a dělat lopinky. Snažte se jej odrazem rampy namířit na žetony ostatních hráčů.

Ztráta kuřete:

Pozor – když Louie prolétá kolem, může vám srazit některý z vašich žetonů a ten vyřadí ze hry.

RADA! Svou druhou rukou dole přidržujte své stanoviště s rampou, abyste si při stlačení rampy nesrazili své vlastní žetony dolů do skluzavky (viz obrázek č. 7).

Mezi jednotlivými pohyby musíte svou rampu pustit. Pravidla nedovolují, abyste rampu stále přidržovali dole.

Pokud ztratíte všechny své žetony, nemůžete již vyhrát, ale můžete stále pleskat do Loopin' Louie, abyste jej namířili na žetony ostatních hráčů.

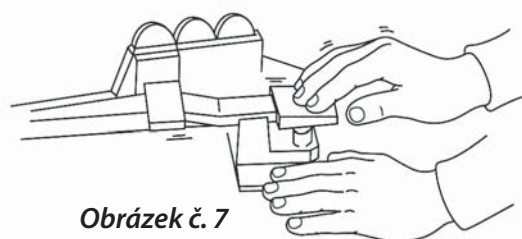

Obrázek č. 7

Vítěz hry:

Vítězem hry se stává hráč, kterému jako poslednímu zůstanou žetony na rampě.

Distributor: SK/CZ: Piatnik Praha s.r.o. Lužná 591 CZ-160 00 Praha 6.
www.piatnik.cz



Varovanie: Nevhodné pre deti mladšie ako 36 mesiacov z dôvodu možného prehltnutia malých častí.



Obsah hry:

Loopin' Louie ve svém letadle, 1 podstavec, 4 ramena s rampou, 4 stanoviště s rampou, 1 rameno letadla na středovém kuželu, 12 žetonů a 2 listy s nálepkami.

Cíl hry:

Hráč, kterému zůstanou jeho kuřecí žetony nejdéle ve hře se stává vítězem.

Baterie:

Vložte 2 baterie AA dle obrázku č. 1.

DŮLEŽITÉ: INFORMACE O BATERIÍCH

Uchovejte si prosím tyto informace pro pozdější nahlédnutí. Baterie by měly být vyměňovány dospělou osobou.

Tento výrobek musí být zlikvidován samostatně ve vašem místním zařízení pro recyklaci odpadů. Nevyhazujte do domácího odpadkového koše.

UPOZORNĚNÍ:

- Vždy pečlivě dodržujte pokyny. Používejte pouze určité baterie a dbejte na to, abyste je vložili správně, a to podle znamének polarity + a – vyznačených na baterii a na výrobku.
- Nevkládejte společně staré a nové baterie nebo standardní (karbon-zinkové) a alkalické baterie.
- Vyjměte z výrobku vybité či nefunkční baterie.
- Vyjměte baterie, pokud si nebudete s výrobkem delší dlouhou dobu hrát.
- Nezkratujte napájecí kontakty.
- Pokud by tento výrobek způsoboval lokální elektrickou interferenci nebo byl ovlivněn lokální elektrickou interferencí, umístěte jej dále od jiného elektrického zařízení. V případě potřeby resetujte (vypněte a znovu zapněte nebo vyjměte baterie a znovu je vložte).
- NEPOUŽÍVEJTE NABÍJEČÍ BATERIE. NENABÍJEJTE JINÉ TYPY BATERIÍ.

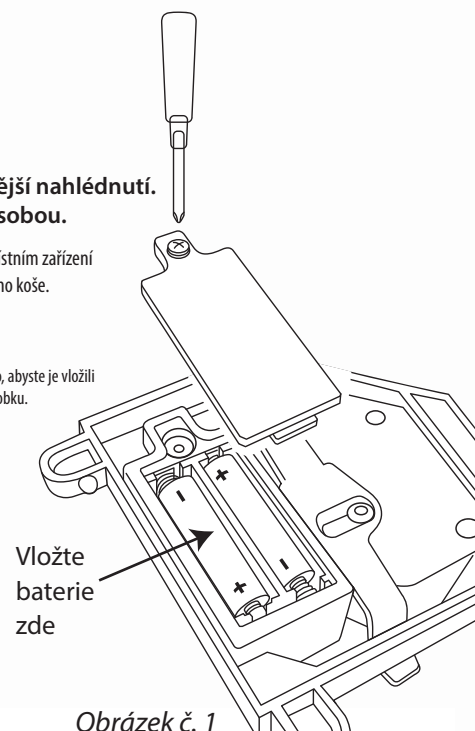

Obrázek č. 1



Sestavení hry (Požádejte někoho dospělého, aby vám pomohl.)

- Nálepky určené pro letadlo nalepte na letadlo dle obrázku č. 2
- Nyní pečlivě nasadte modrý spojovací prvek na konec ramena letadla a zacvakněte jej na místo.
- Čtyři velké nálepky s obrázkem stodoly nalepte na větší stranu každého ramene s rampou a menší nálepky s obrázkem stodoly nalepte na menší stranu podle obrázku č. 3
- Položte podstavec na rovnou plochu a nacvakněte 4 ramena s rampou na příslušné místo podle obrázku č. 4. (Do otvoru na rameni s rampou zasuněte umělohmotný výčnělek a poté zatlačte na rameno směrem dolů, dokud nezapadne na místo.)
- Nálepky s Louiem nalepte na 4 stanoviště s rampami a poté stanoviště zacvakněte na příslušné místo podle obrázku č. 5.
- Nalepte nálepky určené pro kužel na středový kužel a kulaté nálepky na závaží na konci ramene letadla podle obrázku č. 5.
- Nasadte středový kužel na čep na podstavci.
- Nakonec na každý žeton nalepte z každé strany stejnou nálepkou s obrázkem kuřete.

Nálepky na ocas
(2 kusy od každé nálepky)

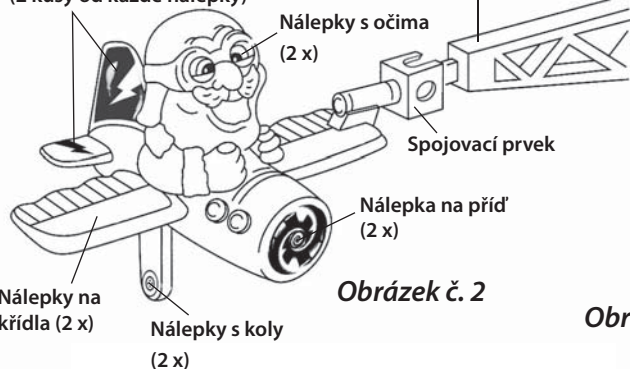

Obrázek č. 2

Rameno letadla

Nálepky s očima
(2 x)

Spojovací prvek

Nálepka na příď
(2 x)

Nálepky na křídla
(2 x)

Nálepky s koly
(2 x)

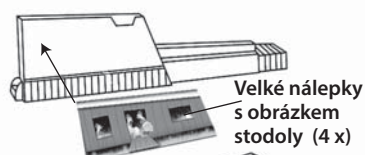

Obrázek č. 3

Velké nálepky s obrázkem stodoly
(4 x)

Malé nálepky s obrázkem stodoly
(4 x)

Čep

Zacvakněte na místo

Obrázek č. 4

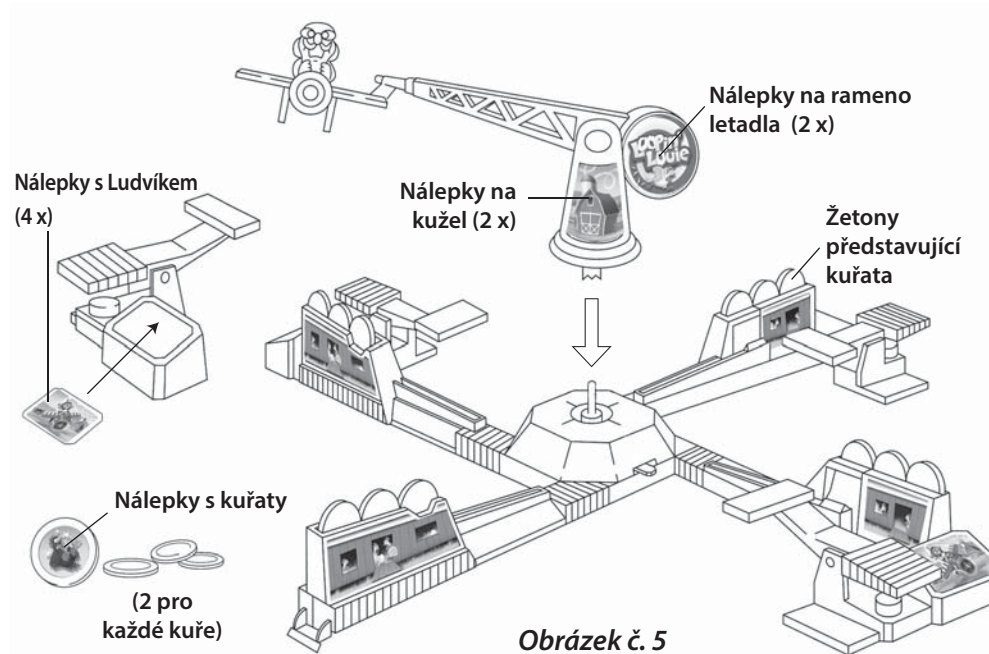

Obrázek č. 5

Nálepky s Ludvíkem
(4 x)

Nálepky na kužel
(2 x)

Nálepky na rameno letadla
(2 x)

Žetony představující kuřata

Nálepky s kuřaty
(2 pro každé kuře)

Jak hrát:

Každý hráč si musí vybrat rampu a vložit 3 žetony s kuřaty do držáku na rameni s rampou. Všechny náhradní žetony dejte stranou.

Vyberte si nastavení své rampy:

Na každé rampě nastavte polohu pro snadnou nebo obtížnou hru podle obrázku č. 6.

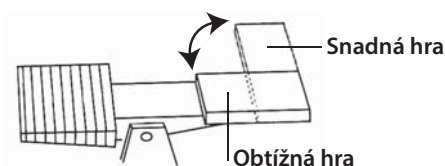

Obrázek č. 6

Nasadte Loopin' Louie!

Umístěte Loopin' Louie tak, aby rameno letadla směřovalo rovně vzhůru od podstavce a zapněte ho. Letadlo bude pomalu klesat dolů, zatímco se rameno letadla začne otáčet.



Chráňte svoje kurčatá:

Keď sa Louis priblíži k vašim kurčatám, stlačte koniec rampy, aby ste lietadlo odrazili a nedovolili mu naraziť do vašich žetónov. Louis sa bude krútiť, otáčať, lietať v kruhoch a robiť vývrtky. Snažte sa ho odraziť tak, aby ste ho nasmerovali na žetóny ostatných hráčov.

Strata kurčata:

Pozor – keď Louis prelieta okolo, môže vám zraziť niektorý z vašich žetónov a vyradiť ho z hry.

RADA! Druhou rukou si pridržujte svoj stanovište s rampou, aby ste si pri stlačení rampy nezrazili vlastné žetóny (pozri obrázok č. 7).

Medzijednotlivými pohybmi musíte svoj rampu pustiť. Pravidla nedovoľujú držať rampu stále dole.

Keď pridáte o všetky svoje žetóny, nemôžete už síce vyhrať, ale môžete naďalej odrážať Louisa a smerovať ho na žetóny ostatných hráčov.

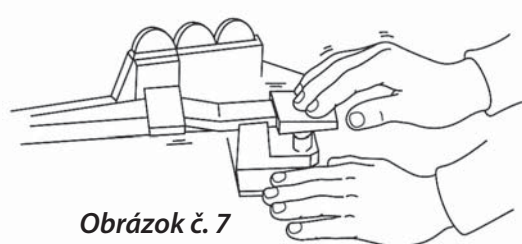

Obrázok č. 7

Víťaz hry:

Víťazom sa stáva hráč, ktorému ako poslednému zostanú žetóny – kurčatá na rampe.

Distributor: SK/CZ: Piatnik Praha s.r.o. Lužná 591 CZ-160 00 Praha 6.
www.piatnik.cz



Varovanie: Nevhodné pre deti mladšie ako 36 mesiacov z dôvodu možného prehltnutia malých častí.



Obsah hry:

Looping Louie vlietadlo, 1 podstavec, 4 ramená s rampou, 4 stanovišta s rampou, 1 ramenolietadla na stredovom kuželi, 12 žetónov a 2 háčky s nálepkami.

Cieľ hry:

Víťazom sa stáva hráč, ktorého žetóny kurčiat zostanú v hre najdlhšie.

Batérie:

Vložte 2 batérie AA podľa obrázku č. 1

DÔLEŽITÉ INFORMÁCIE O BATÉRIÁCH:

Tieto informácie si uschovajte.

Batérie by mala vymieňať dospelá osoba.

Výrobok zlikvidujte v súlade s miestnymi predpismi o recyklácii odpadov. Nevyhadzujte ho do domáceho odpadkového koša.

UPOZORNENIE:

1. Riadte sa pokynmi. Používajte iba určené batérie a dbajte na to, aby boli vložené správne, podľa symbolov polarit + a – vyznačených na batérii a na výrobku.
2. Nepoužívajte súčasne staré a nové batérie, ani štandardné (zinkovo-uhlíkové) a alkalické batérie.
3. Vybité alebo nefunkčné batérie vyberte.
4. Ak výrobok dlhšie nebudete používať, batérie vyberte.
5. Neskracujte napájacie kontakty.
6. Ak by pri používaní lokálne dochádzalo k elektromagnetickej interferencii, umiestnite výrobok do väčšej vzdialenosti od iného elektrického zariadenia. V prípade potreby výrobok resetujte (vypnite a znovu zapnite, alebo vyberte a znovu vložte batérie).
7. **NEPOUŽÍVAJTE NABÍJATEĽNÉ BATÉRIE.**
NENABÍJAJTE INÉ NEZ NA TO URČENÉ TYPY BATÉRIÍ.

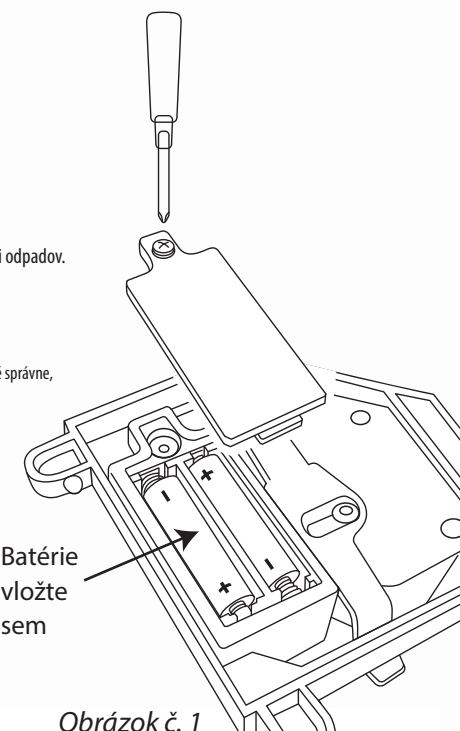

Obrázok č. 1



Príprava hry (Požiadajte niekoho dospelého, aby vám pomohol.)

1. Nálepky určené pre lietadlo nalepte na lietadlo podľa obrázka č. 2.
2. Opatrne nasadte modrý spojovací prvok na koniec ramena lietadla a zacvaknite ho na miesto.
3. Štyri veľké nálepky s obrázkom stodoly nalepte na dlhšie strany ramien s rampou, štyri menšie nálepky nalepte na kratšie strany podľa obrázka č. 3.
4. Podstavec položte na rovnú plochu a 4 ramená s rampou zacvaknite na príslušné miesto podľa obrázka č. 4. (Do otvoru na ramene zasunúť umelohmotný výčnelok a potom zatlačte na rameno smerom nadol, kým nezapadne na miesto.)
5. Nálepky s Louisom nalepte na 4 stanovišta s rampami a stanovišta zacvaknite na príslušné miesto podľa obrázka č. 5.
6. Nálepky určené pre kužeľ nalepte na stredový kužeľ a okružle nálepky na záväzje na konci ramenolietadla podľa obrázka č. 5.
7. Stredový kužeľ nasadte na čap na podstavci.
8. Nakoniec na každý žetón nalepte z oboch strán nálepku s rovnakým obrázkom kurčatá.

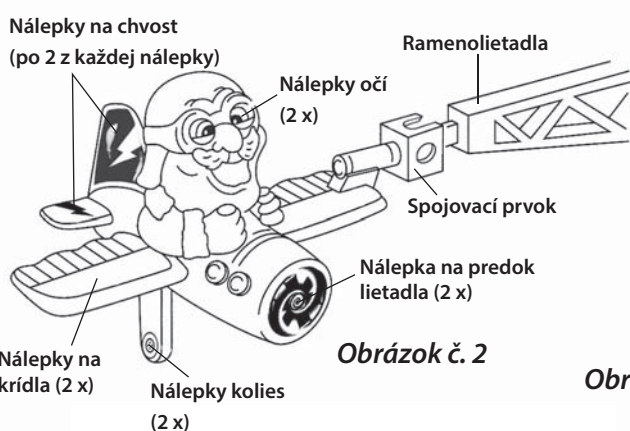

Obrázok č. 2

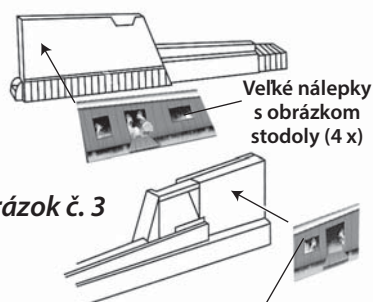

Obrázok č. 3

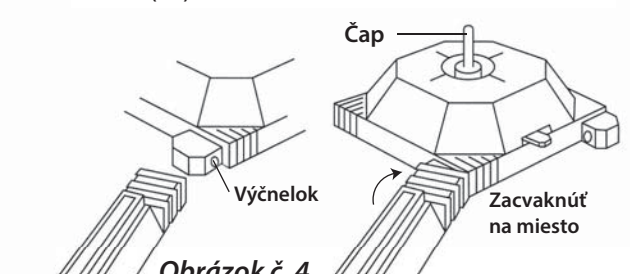

Obrázok č. 4

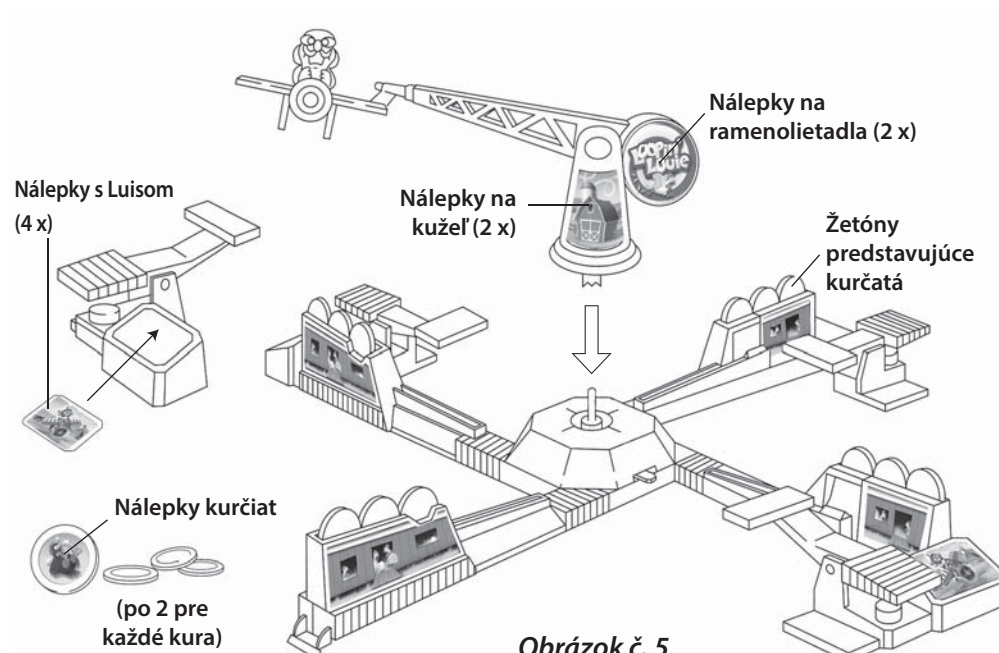

Obrázok č. 5

Ako hrať:

Každý hráč si vyberie jednu rampu a do držiaka na jej ramene vloží 3 žetóny s kurčatami. Zvyšné žetóny odložte nabok.

Nastavenie rampy podľa náročnosti hry:

Každý hráč si na svojej rampe nastaví polohu pre ľahkú alebo náročnú hru podľa obrázka č. 6.



Obrázok č. 6

Nasadte Looping Louisa

Umiestnite Looping Louisa tak, aby rameno lietadla smerovalo kolmo nahor od podstavca, a zapnite ho. Ramenolietadla začne otáčať a lietadlo bude pomaly klesať nadol.

